













# ООО "Уют Сервис"

тел.(812)-336-89-90

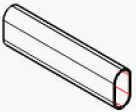
## Шкаф для белья "Гарун" арт.100

|  |  |   |   |  |  |   |
|--|--|---|---|--|--|---|
| №1<br>Подпятник<br><br>4 шт.         | №2<br>Заглушка<br><br>18 шт.        | №3<br>Стяжка шурупная (конфирмат)<br><br>18шт. | №4<br>Саморез 4x16<br><br>20шт.  | №5<br>Штангодержатель<br><br>2 шт. | №6<br>Соединительная планка<br><br>1 шт.          | №7<br>Ключ<br><br>1 шт.                          |
| №8<br>Монтажная планка<br><br>8 шт. | №9<br>Петля накладная<br><br>8 шт. | №10<br>Штанга 30x15<br><br>1 шт.               | №11<br>Гвозди 2x20<br><br>65 шт. | №12<br>Ручка<br><br>2 шт.         | №13<br>Винт 4x24 (для фасадов 21 мм)<br><br>4 шт. | №14<br>Шайба Ø5 (для фасадов 21 мм)<br><br>4 шт. |

| Комплект поставки |                       |            |             |       |               |            |             |
|-------------------|-----------------------|------------|-------------|-------|---------------|------------|-------------|
| № п/п             | Наименование          | Размер, мм | Кол-во, шт. | № п/п | Наименование  | Размер, мм | Кол-во, шт. |
| 1                 | Стенка боковая правая | 2190x470   | 1           | 5     | Плинтус       | 788x70     | 1           |
| 2                 | Стенка боковая левая  | 2190x470   | 1           | 6     | Стенка задняя | 2136x407   | 2           |
| 3                 | Стенка верхняя        | 821x491    | 1           | 7     | Дверь         | 2114x407   | 2           |
| 4                 | Стенка горизонтальная | 788x470    | 3           |       |               |            |             |

### Уважаемый покупатель.

Для удобства транспортировки и предохранения от повреждения мебель поставляется в разобранном виде. В целях повышения надежности и долговечности изделий, улучшения их качества, повышения эстетичности и комфортности, производитель оставляет за собой право совершенствования конструкции изделий, замены крепежной фурнитуры без внесения изменений в настоящую инструкцию. Прежде чем приступить к сборке, внимательно ознакомьтесь с настоящей инструкцией.

### Правила сборки.

Сборку следует производить на ровном полу, покрытом тканью или бумагой, во избежание повреждений кромок и загрязнения мебели. Необходимо соблюдать осторожность, чтобы не повредить поверхности деталей. Крепление деталей должно быть прочным, без допусков на качание.

### Подготовка к сборке.

1. Проверьте комплектность каждого пакета.
2. Проверьте наличие фурнитуры и метизов.
3. Перед началом сборки необходимо определить расположение деталей в изделии в соответствии со схемой сборки.

### Рекомендации по сборке, эксплуатации и уходу за мебелью.

1. Мебель рекомендуется эксплуатировать в помещениях с температурой не ниже +10°C и влажностью 65+/-15 %.
2. Изделие не рекомендуется устанавливать вблизи сырых стен или источников тепла (печей, батарей или других отопительных приборов). Не проливать жидкости на поверхности изделия!
3. Соединения с помощью винтов, шурупов, и стяжек необходимо периодически проверять и производить их затяжку.
4. Удаление пыли с поверхности мебели следует производить сухой мягкой тканью или специальными салфетками. Для сохранения внешнего вида мебели рекомендуется периодически производить обработку поверхностей специальными составами, предназначенными для ухода за мебелью, в соответствии с инструкцией по их применению. Выполнение данных условий позволит в течении длительного времени сохранить эстетические и эксплуатационные качества наших изделий.

### Гарантии изготовителя:

1. Приобретая изделия мебели, убедитесь в отсутствии механических повреждений.
2. Компания несет ответственность за соответствие товара предъявленным требованиям, при условии соблюдения правил транспортировки, сборки и ухода за мебелью.
3. Претензии от покупателей принимаются магазинами, продавшими товар в течении 24 месяцев со дня продажи, с обязательным приложением товарного чека и упаковочного талона.

Благодарим Вас за покупку и выражаем уверенность, что при соблюдении правил сборки и условий эксплуатации мебель будет надежно служить Вам в течении длительного времени.

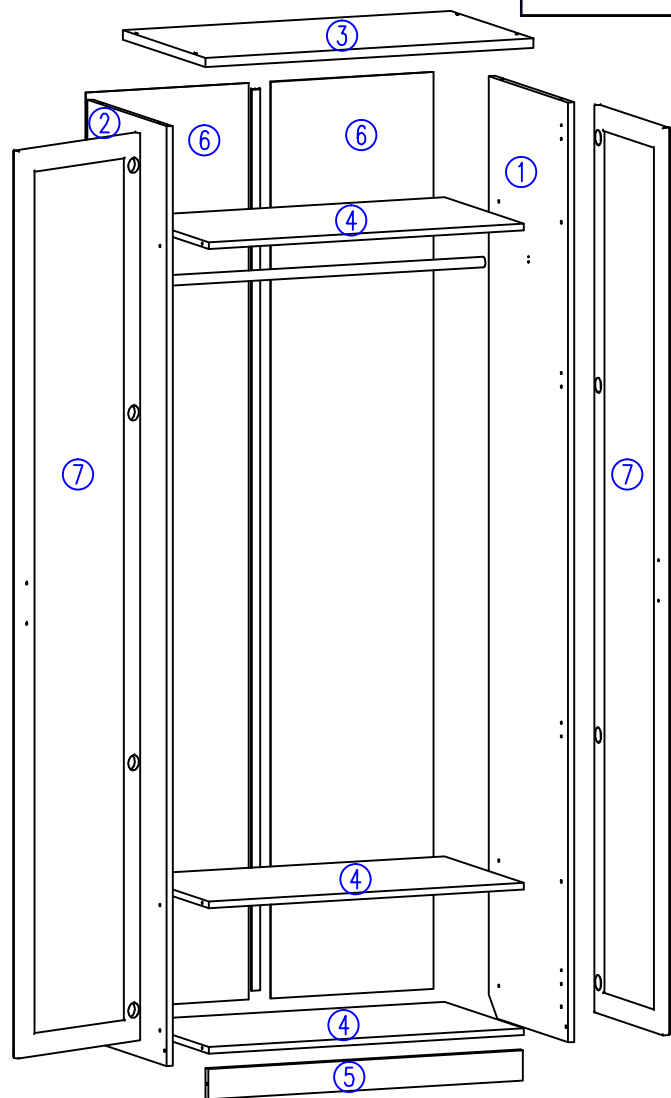

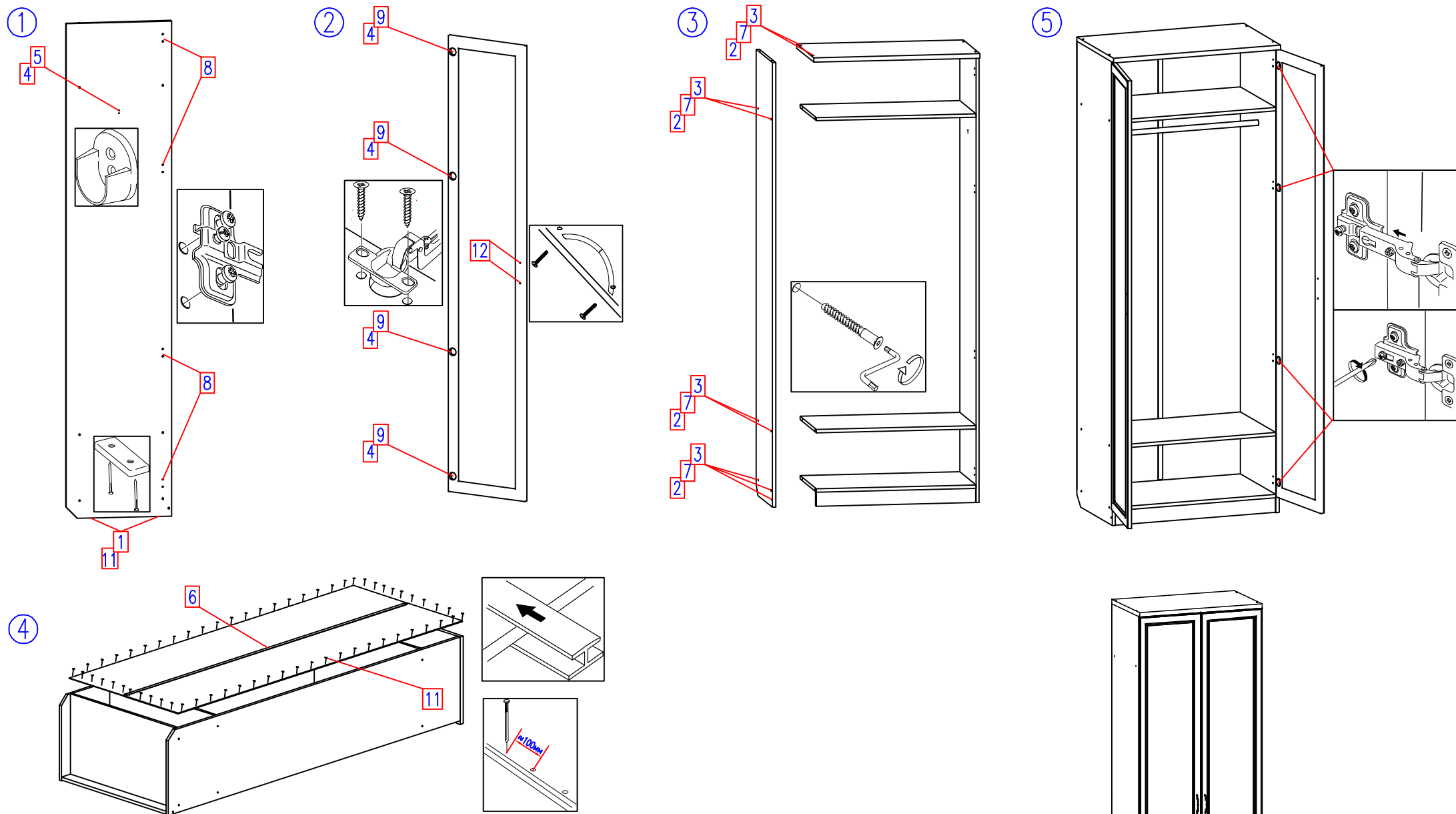

1. В деталях 1, 2 на посадочные места согласно схеме сборки установить монтажные планки (4 шт.) и штангодержатель. На нижний торец установить подпятники (2 шт.) при помощи гвоздей и молотка.
2. В деталях 8 на посадочные места установить петли (по 4 шт.). С помощью винтов из комплекта ручек или винтов 13 и шайб 14 (для фасадов 21 мм) установить дверные ручки 12.
3. С помощью стяжек соединить детали корпуса согласно схеме сборки. Стенку верхнюю (дет. 3) устанавливать в последнюю очередь. Места крепления закрыть заглушками.
4. Соединить стенки задние соединительной планкой и прикрепить гвоздями к корпусу шкафа. Сборку рекомендуется выполнять в горизонтальном положении, соблюдая прямоугольность конструкции.
5. Навесить двери на корпус шкафа и произвести регулировку с помощью регулировочных винтов в петлях.
6. Установить штангу в штангодержатели.

